

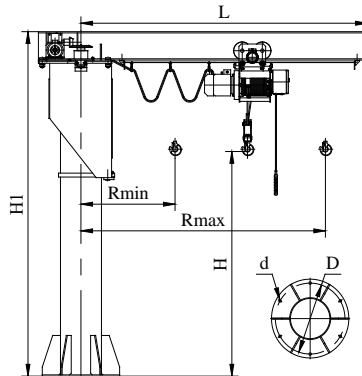

ОПРОСНЫЙ ЛИСТ  
на краны консольные  
грузоподъемностью от 0,5 до 5,0 т



Тип крана:

настенный

на колонне свободностоящий

1. Грузоподъемность, т					
2. Поворот консоли		ручной		электрический	
3. Тип тали		ручная		электрическая	
4. Минимальный вылет Rmin, м					
5. Максимальный вылет Rmax, м					
6. Высота подъема H, м					
7. Частота вращения консоли, об/мин					
8. Угол поворота консоли, град					
8. Группа режима работы крана по ИСО 4301		<input type="checkbox"/> A2	<input type="checkbox"/> A3	<input type="checkbox"/> A4	<input type="checkbox"/> A5
9. Климатическое исполнение и категория размещения		<input type="checkbox"/> У1 (на улице)	<input type="checkbox"/> У2 (на улице, под навесом)	<input type="checkbox"/> У3 (в помещении)	
10. Температура эксплуатации, °С		<input type="checkbox"/> -20 +40		<input type="checkbox"/> -40 +40	
11. Исполнение крана		<input type="checkbox"/> общепромышленное (стандартный цвет крана RAL 5015 небесно-синий)		<input type="checkbox"/> взрывобезопасное (стандартный цвет крана RAL 6001 изумрудно-зеленый)	
		<input type="checkbox"/> пожаробезопасное (стандартный цвет крана RAL 5015 небесно-синий)		Категория взрыв. смеси <input type="checkbox"/> IIA, <input type="checkbox"/> IIB <input type="checkbox"/> IIC	Группа взрыв. смеси <input type="checkbox"/> T1 <input type="checkbox"/> T2 <input type="checkbox"/> T3 <input type="checkbox"/> T4 <input type="checkbox"/> T5
12. Регулирование скорости	подъема электрической тали	<input type="checkbox"/> Стандартное (основная скорость, м/мин (м/с))	<input type="checkbox"/> Частотное (преобразователи частоты)		
			основная скорость, м/мин	пониженная скорость, м/мин	
	передвижения электрической тали	<input type="checkbox"/> Стандартное (основная скорость, м/мин (м/с))	<input type="checkbox"/> Частотное (преобразователи частоты)		
основная скорость, м/мин (м/с)			пониженная скорость, м/мин (м/с)		
поворота консоли	<input type="checkbox"/> Частотное (преобразователи частоты)				
	основная скорость, м/мин (м/с)	пониженная скорость, м/мин (м/с)			
13. Наличие тормоза на механизме передвижения тали		<input type="checkbox"/> Да		<input type="checkbox"/> Нет	
14. Управление краном		<input type="checkbox"/> подвесной пульт управления	<input type="checkbox"/> радиоуправление	<input type="checkbox"/> подвесной пульт управления и радиоуправление	
15. Ограничитель грузоподъемности		<input type="checkbox"/> Да		<input type="checkbox"/> Нет	
16. Устройство плавного пуска и торможения на механизме передвижения тали		<input type="checkbox"/> Да		<input type="checkbox"/> Нет	

17. Токоподвод		
18. Напряжение силовых цепей, В		
19. Напряжение в цепи управления, В	<input type="checkbox"/> пониженное напряжение (указать какое: 24В, 36В, 42В, 220В)	<input type="checkbox"/> 380 В (кроме радиоуправления и управления частотными преобразователями)
19. Окраска крана в другой цвет (указать RAL)		
21. Дополнительные требования: дополнительный тормоз на механизме подъема, защитный экран для работы с расплавленным металлом, сейсмоустойчивость и др.		
22. Количество заказываемых одинаковых кранов, шт		
23. Предприятие-заказчик (адрес, телефон, e-mail):	ФИО, должность, подпись: / / Дата: м.п.	

Чертеж не определяет конструкцию крана!