

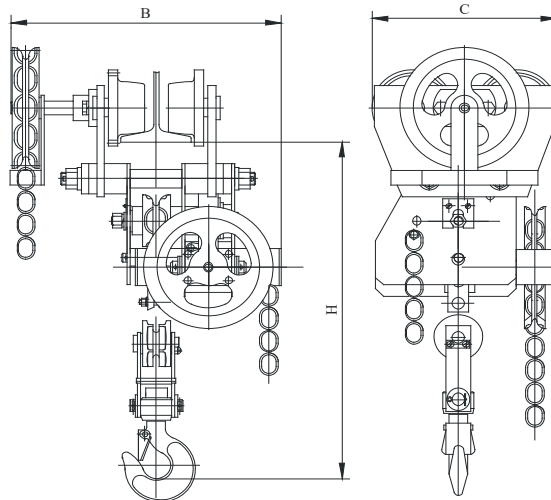

Опросный лист на тали ручные червячные грузоподъемностью от 1 до 10 т



Таль для: Монорельсовой системы

Комплектации крана

Тип тали: Стационарный

Передвижной

1. Грузоподъемность, т			
2. Высота подъема, м			
3. Климатическое исполнение и категория размещения по ГОСТ 15150	У1 (на улице)	У2 (на улице, под навесом)	У3 (в помещении)
4. Температура эксплуатации, °С	-20С+40С	-40С+40С	
5. Исполнение тали	<input type="checkbox"/> общепромышленное (стандартный цвет тали RAL 5015 небесно-синий)		
	<input type="checkbox"/> взрывобезопасное (стандартный цвет тали RAL 6001 изумрудно-зеленый)		
	<input type="checkbox"/> IExd[ib]IIВТЗ		<input type="checkbox"/> IExd IIСТЗ
6. Параметры монорельсовых путей: Номер двутавровой балки по ГОСТ 19425 Радиус закругления пути, м			
7. Место установки			
8. Количество заказываемых одинаковых талей, шт			
9. Окраска тали в другой цвет (указать RAL)			
10. Дополнительные требования:			
Предприятие: _____ Адрес: _____ Тел.: _____ Тел./факс: _____ e-mail: _____			
Подпись	Дата	М.П.	