

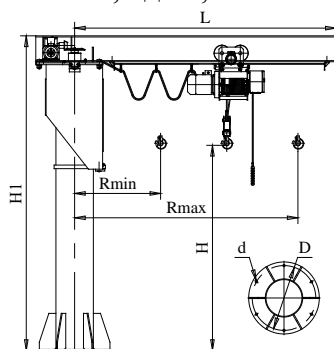

**ОПРОСНЫЙ ЛИСТ**  
на краны консольные  
грузоподъемностью от 0,5 до 2,0 т по ГОСТу 19811-90



1. Грузоподъемность, т					
2. Поворот консоли		ручной		электрический	
3. Тип тали		ручная		электрическая	
4. Минимальный вылет Rmin, м					
5. Максимальный вылет Rmax, м					
6. Высота подъема H, м					
7. Частота вращения консоли, об/мин					
8. Угол поворота консоли, град					
8. Группа режима работы крана по ГОСТу 25546 (по ИСО 4301)		<input type="checkbox"/> 2К (А2)	<input type="checkbox"/> 3К (А3)	<input type="checkbox"/> 4К (А4)	<input type="checkbox"/> 5К (А5)
9. Климатическое исполнение и категория размещения		<input type="checkbox"/> У1 (на улице)	<input type="checkbox"/> У2 (на улице, под навесом)	<input type="checkbox"/> У3 (в помещении)	
10. Температура эксплуатации, °С		<input type="checkbox"/> -20 +40		<input type="checkbox"/> -40 +40	
11. Исполнение крана		<input type="checkbox"/> общепромышленное		взрывобезопасное	
		<input type="checkbox"/> пожаробезопасное		<input type="checkbox"/> IExd[ib]IIBT4	<input type="checkbox"/> IExd IICT4
12. Регулирование скорости	подъема электрической тали	<input type="checkbox"/> Стандартное (основная скорость, м/мин (м/с))	<input type="checkbox"/> Частотное (преобразователи частоты)		
			основная скорость, м/мин (м/с)	пониженная скорость, м/мин (м/с)	
	передвижения электрической тали	<input type="checkbox"/> Стандартное (основная скорость, м/мин (м/с))	<input type="checkbox"/> Частотное (преобразователи частоты)		
			основная скорость, м/мин (м/с)	пониженная скорость, м/мин (м/с)	
	поворота консоли	<input type="checkbox"/> Частотное (преобразователи частоты)			
		основная скорость, м/мин (м/с)	пониженная скорость, м/мин (м/с)		
13. Наличие тормоза на механизме передвижения тали		<input type="checkbox"/> Да		<input type="checkbox"/> Нет	
14. Управление краном		<input type="checkbox"/> подвесной пульт управления	<input type="checkbox"/> радиоуправление	<input type="checkbox"/> подвесной пульт управления и радиоуправление	
15. Ограничитель грузоподъемности		<input type="checkbox"/> Да		<input type="checkbox"/> Нет	
16. Устройство плавного пуска и торможения на механизме передвижения тали		<input type="checkbox"/> Да		<input type="checkbox"/> Нет	
17. Токоподвод					
18. Напряжение силовых цепей, В					
19. Напряжение в цепи управления, В		<input type="checkbox"/> пониженное напряжение (указать какое: 24В, 36В, 42В, 220В)		<input type="checkbox"/> 380 В (кроме радиоуправления и управления частотными преобразователями)	
20. Дополнительные требования: дополнительный тормоз на механизме подъема, защитный экран для работы с расплавленным металлом; пускорегулирующая аппаратура «Шнейдер Электрик», сейсмоустойчивость и др.					
21. Количество заказываемых одинаковых кранов, шт					
22. Предприятие-заказчик (адрес, телефон, e-mail):		ФИО, должность, подпись:		/	
		Дата:		м.п.	